

# MCU-RR

*Ripetitore radio per aumentare la portata del segnale.  
Radio tranceiver 433,92 MHz integrato.  
Alimentazione switching 110-240 Vac.*

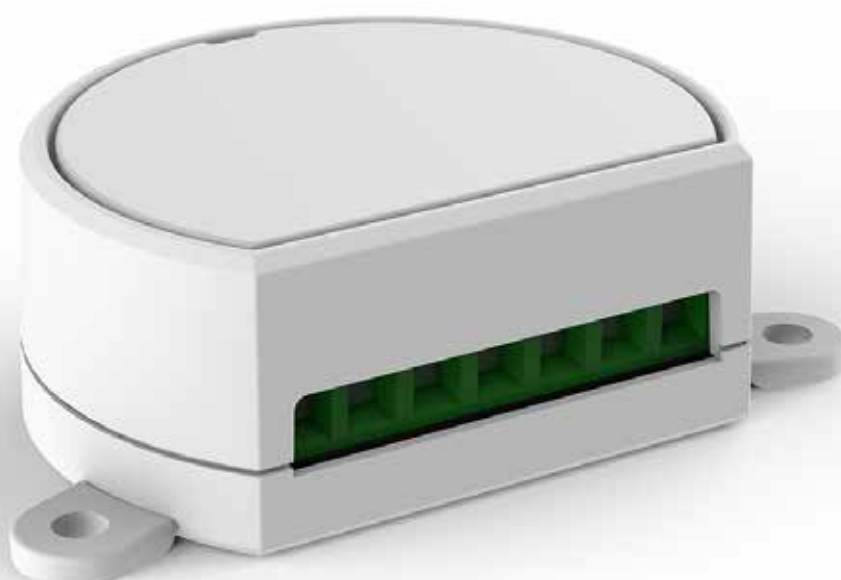

---

## INDICE

- 1 - CARATTERISTICHE DEL PRODOTTO
  - 1.1 - DATI TECNICI
  - 1.2 - DESCRIZIONE
- 2 - COLLEGAMENTI ELETTRICI
  - 2.1 - SCHEMA DI COLLEGAMENTO
- 3 - UTILIZZO DELLA CENTRALE
- 4 - SETTAGGI DELLA CENTRALE

# AVVERTENZE

- L'installazione deve essere eseguita esclusivamente da personale tecnico qualificato nel rispetto delle normative elettriche e delle norme di sicurezza vigenti.
- Tutti i collegamenti devono essere eseguiti in assenza di tensione elettrica.
- Servirsi di cavi adeguati.
- Non tagliare l'antenna (vedi figura 1.1b)
- Prevedere nella linea elettrica che alimenta il prodotto un dispositivo di disconnessione opportunamente dimensionato.
- Smaltire i materiali di rifiuto nel pieno rispetto della normativa locale.

## 1 CARATTERISTICHE DEL PRODOTTO

### 1.1 DATI TECNICI

|                        |                      |
|------------------------|----------------------|
| Alimentazione          | Da rete 120-240 Vac  |
| Frequenza radio        | 433,92MHz            |
| Portata                | 120m in campo libero |
| Grado di protezione    | IP20                 |
| Temp. di funzionamento | -20 +55 °C           |
| Dimensioni             | 52X43X21             |

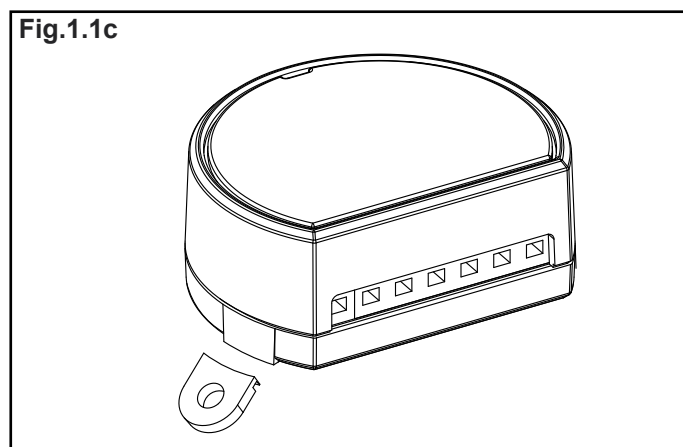
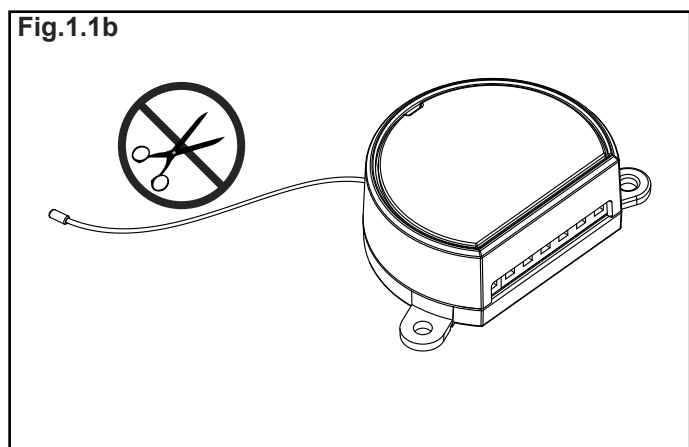
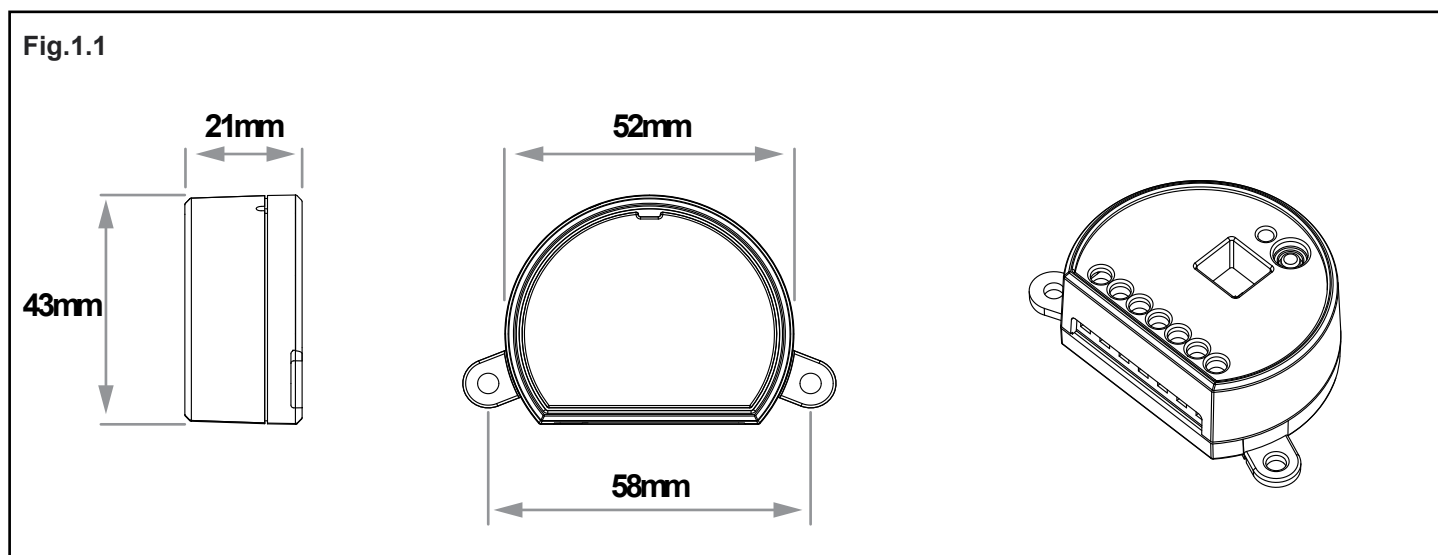

### 1.2 DESCRIZIONE

Ripetitore radio per aumentare la portata del segnale, ideale per controllare dispositivi distanti o posizionati su un piano diverso da quello di comando. L'innovativo software evita spiacevoli ricezioni di "comandi doppi" qualora il dispositivo recepisce sia il comando del radiocomando sia quello del ripetitore.

La banda di frequenza radio di tipo ISM (Industrial, scientific, medical application) garantisce un'elevata portata anche attraverso pareti e solai.

Dimensioni ridottissime con alette a rompere per fissaggio con viti o inserimento su scatole di derivazione con diametro 55mm.

## 2 COLLEGAMENTI ELETTRICI

### 2.1 SCHEMA DI COLLEGAMENTO

Fig.2.1

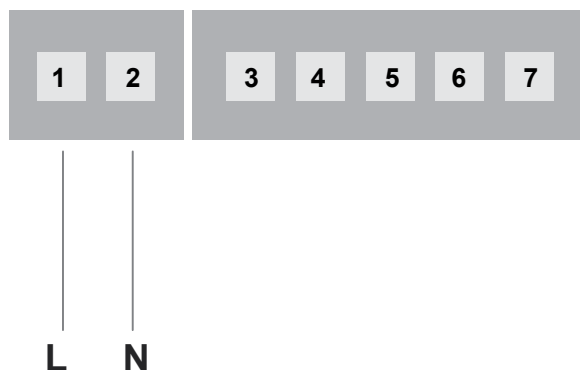

## 3 UTILIZZO DELLA CENTRALE

Questa centrale è prevista per essere inserita all'interno di un sistema radio composto da un trasmettitore e una ricevente (già precedentemente abbinati tra loro).

Il suo scopo è quello di ricevere il segnale "originale" del trasmettitore e amplificarlo verso la ricevente per aumentare la portata originale del trasmettitore.

Per ottenere una buona ripetizione del segnale vedi impianto tipo di figura 3, nell'esempio sono riportati una ricevente e un trasmettitore portatile di esempio. Il ripetitore deve essere posizionato entro il **limite** della portata radio della ricevente.

Fig.3

PRIMA

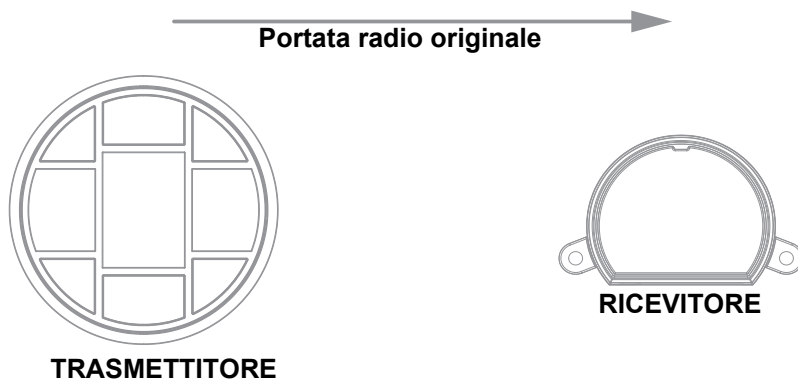

DOPO

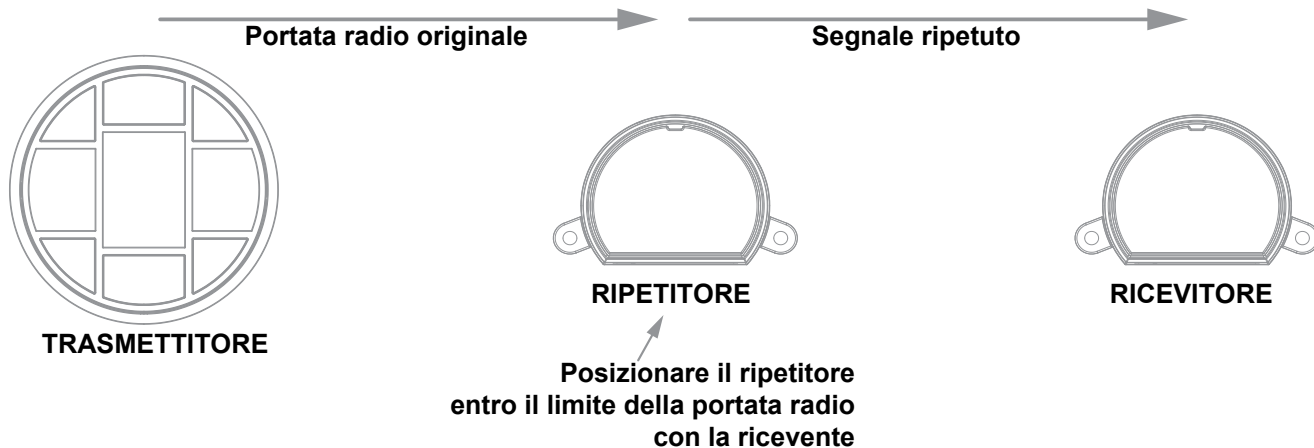







## 4 SETTAGGI DELLA CENTRALE

### 4.1 IMPOSTAZIONE DEL SERIALE DEL RIPETITORE

Se su un impianto sono presente più ripetitori (max 7), per convivere devono avere un seriale diverso. Questo seriale introduce un ritardo nella ripetizione del segnale garantendo maggiore efficacia.

ATTENZIONE: Più alto è il seriale impostato, maggiore è il ritardo tra "invio del comando principale", è l'azione eseguita. Si consiglia quindi di usare il primo seriale libero (un ripetitore= seriale 1, secondo ripetitore= seriale 2 eccetera)

Tab. 4.1a

| CONFIGURAZIONE SERIALE   |                    |                           |
|--|--------------------|---------------------------|
| POSIZIONE DIP  | SERIALE RIPETITORE | RITARDO NELLA RIPETIZIONE |
|  ON OFF OFF OFF  | RIPETITORE N°1     | Ritardo 1                 |
|  OFF ON OFF OFF  | RIPETITORE N°2     | Ritardo 2                 |
|  OFF OFF ON OFF  | RIPETITORE N°3     | Ritardo 3                 |
|  OFF OFF OFF ON  | RIPETITORE N°4     | Ritardo 4                 |
|  ON OFF OFF ON | RIPETITORE N°5     | Ritardo 5                 |
|  OFF ON OFF ON | RIPETITORE N°6     | Ritardo 6                 |
|  OFF OFF ON ON | RIPETITORE N°7     | Ritardo 7                 |

Qualsiasi configurazione di dip differente da quelle indicate imposterà il seriale del ripetitore su 1.



**LEF LIGHTING S.R.L.**  
Sede Legale: Via R. Morandi 9/11 -  
50019 Sesto Fiorentino (FI)  
Sede Operativa: Via Sandro  
Pertini, 71/73 - 50019 Sesto  
Fiorentino (FI)  
Tel: +39 055 4217727  
Fax: +39 055 4217719  
C.F./P.IVA 06741590480